

ABU 501 (differences)

Renzo Di Paolo

I have several specimens of this particular closed face reel, produced by ABU since 1977, this date had not yet been ascertained, but lately I found a reel, which certifies the manufacture, even if for just one month, in December 1977 (see pictures 771200). The production will run until 1981. This article will mainly focus on the specimen in question which has a different mechanical, (never detected by any expert on the brand), which will be maintained until April 1978 (780401) see part list; after this date Abu had to change this configuration because the reels were defective in the handle-main gear transmission; originally this was secured with a mechanical lock achieved with a simple rivet that would have to avoid that the central fastening of the main gear nut loosen off, when subjected to stress. Personally I've repaired several reels with this problem and I still have a lot of spare parts replaced. The change regarding three particular: the main gear part. 9570, part of the drag washer. 5753, and the addition of a singular part of the conical spring washer. 9372. I conclude by presenting a particular ABU 501 that has always been part of my collection, already performed in other texts, which presents a special drawing on the cover. No doubt this example comes from the ABU, just notice the precision with which it is made. I wanted to publish it in hopes of getting information to corroborate my hypothesis.

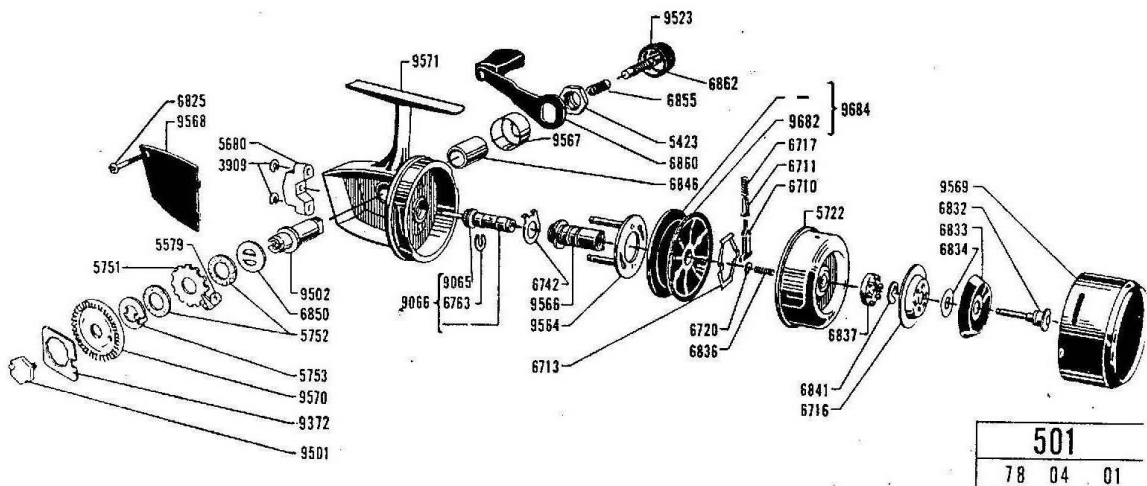

RESERVDLAR 501

3909	Axelsäkring	6841	Spärryttare
5423	Vevmutter	6846	Lagerhylsa
5579	Spärrhake	6850	Tryckbricka
5680	Excentersläde	6855	Bromsfjäder
5722	Linförarkåpa	6860	Vev
5751	Spärrhjul	6862	O-ring
5752	Friktionsbricka	9065	Bricka
5753	Medbringarbricka	9066	Kugghjulsaxel
6710	Linförarsläde	9372	Låsbricka
6711	Linförarstift	9501	Excenterskruv
6713	Fjäder	9502	Axel för kugghjul
6716	Tryckbricka	9523	Bromsratt
6717	Fjäder	9564	Spolförare
6720	Spärryttare	9566	Nav
6742	Låsbricka	9567	Skyddsring
6763	Skivsäkring	9568	Gavelplatta
6825	Skruv	9569	Skyddskåpa
6832	Manöveraxel	9570	Kugghjul
6833	Utlösningknapp	9571	Stativ
6834	Fjäderbricka	9682	Linskydd
6836	Fjäder	9864	Spole,
6837	Distansbrygga		

Vid beställning av reservdelar bör alltid rulltyp och nummerbeteckning under rullfoten uppgivas.



Comparing versions.



First version.



Drag washer first version



Main gear second version

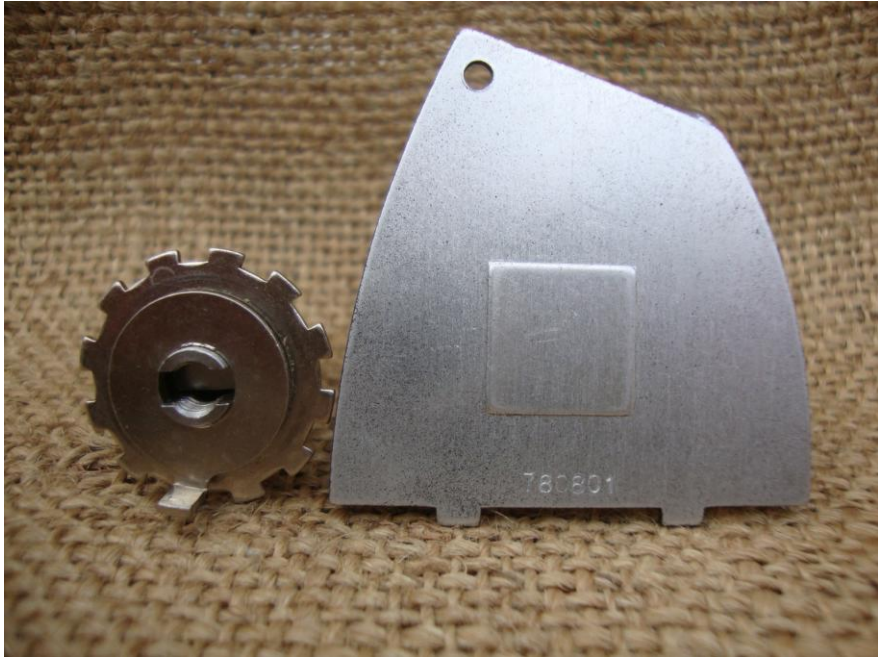

Drag washer second version



Prototype 780100

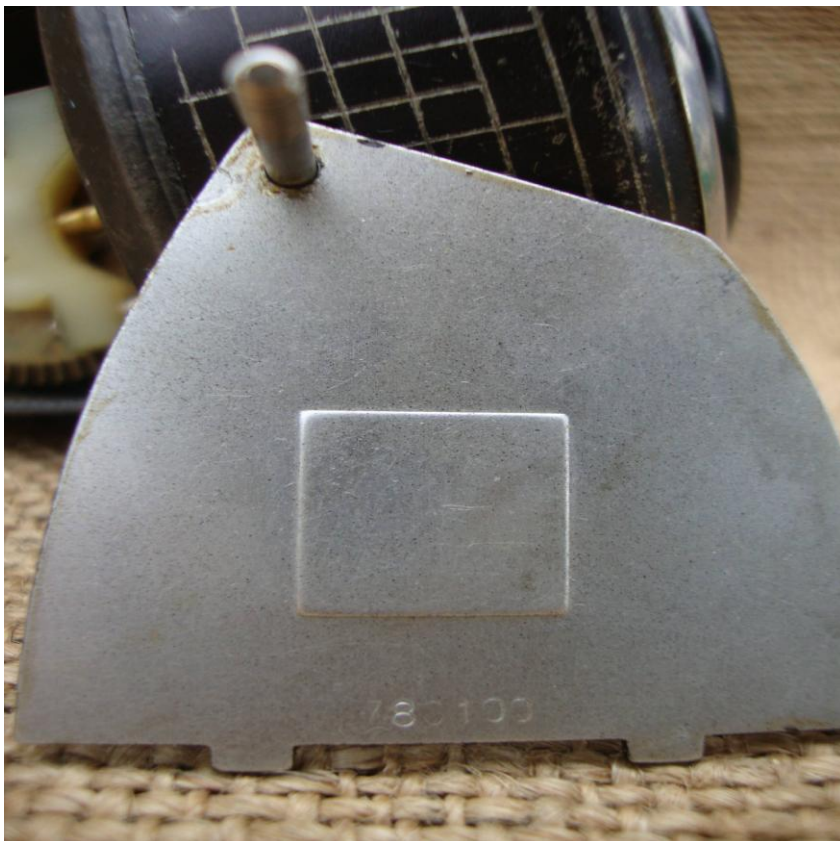

Prototype 780100

ABU 500 – eine Serie halboffener, echter Stationärrollen für Meister der feinen Angelkunst.

ABU 501:

Wenn es darum geht, stets direkten Kontakt zum Fisch zu halten, dann braucht man eine direkt wirkende Bremse, die zudem fein abstimmbare ist. Auch soll sich die Schnur beim Abzug durch den Fisch nicht verdrehen.

Diese Überlegungen führten zur Konstruktion der ABU 501. Die Bremskraft wird am Rändelrad direkt an der Kurbel voreingestellt und lässt sich nach Bedarf jederzeit justieren. Im übrigen konzentriert man sich völlig auf seinen Fisch. Die Direktbremse lässt zwar die Kurbel mitlaufen, doch ergibt das ein feines Gespür für den Angler, die Regungen seines Fisches sozusagen im voraus zu erahnen.

Davon abgesehen hat diese Rollentype Vorzüge, die unvergleichlich sind. Das Prismengetriebe treibt eine hartverchromte, hochglanzpolierte Schnurfangglocke unter der vorderen Schutzkappe. In der Glocke sitzt ein beweglicher Schnurfangstift, der die Schnur beim Einkurbeln automatisch einfängt. In Kreuzlagen wird die Schnur beim Einwinden auf die Spezialspule aufgelegt. Und zum Werfen gibt man die Schnur einfach durch Druck auf die schwarze Frontscheibe frei. Selbst, wenn der Fisch Schnur zieht, kann sich die Spule niemals drehen, da sie auf einem Bajonettschlitten sitzt. Es rotiert nur die Schnurfangglocke. So wird die Schnur optimal geschont.

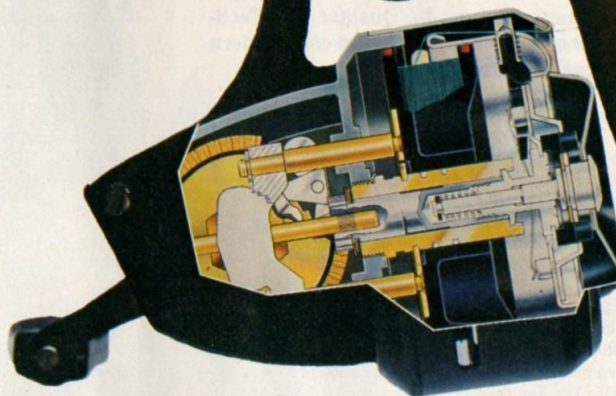

Type	Lager	Getriebe	Schleifbremse	Gewicht ca. g	Schnurstärke ca. mm	Ködergewicht optimal
501	Gleit	1:4,0	Direkt	290	0,06–0,20	bis 10 g
506	Gleit	1:3,9	Auto-Syncro	320	0,20–0,35	bis 30 g
506M	Gleit	1:4,0	Auto-Syncro	300	0,06–0,20	bis 10 g

Petri Heil Catalog 1979 see the main gear, (the first version) still represented

Gratitude for my friend Andrea Salvi, who oversaw the translation of texts.

Novembre 2016

Renzo Di Paolo

ANTIPES